

Montage des ELGO-LIMAX-2M Systems

Die Montage im Aufzugschacht muss so erfolgen, dass der Kontakt in erster Linie zwischen dem Stahlband und der Polymerführung des Sensors entsteht.

Bitte auf leichte Vorspannung mit definiertem Kontakt zwischen Stahlband und Polymerführung achten. Starker Versatz führt zur Zerstörung der Führung, bzw. des Lesekopfes.

Bitte beachten Sie die ELGO-LIMAX Montageanleitung!

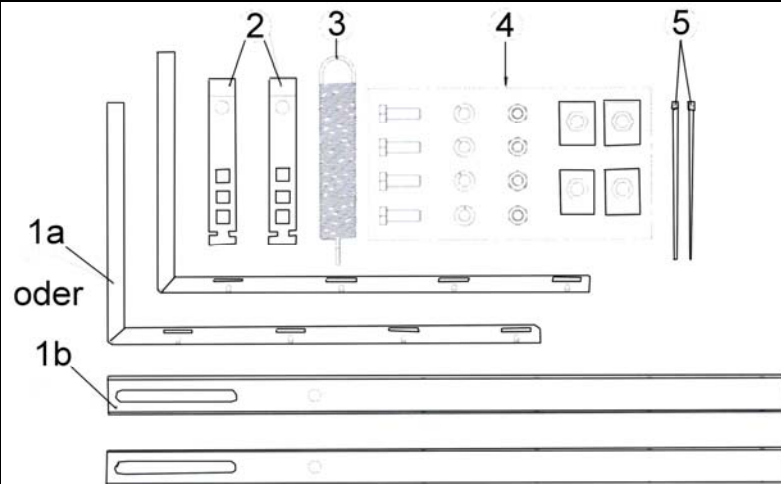

Montage-Set

1. Montieren Sie den Schachtfahnenhalter im Schachtkopf unter Beachtung der **gesetzlichen- und unternehmensbedingten Sicherheitsvorschriften**. Abhängig, ob Sie eine Zentralschienen- oder Rucksackanlage montieren, benutzen Sie den Schachtfahnenhalter 1a oder 1b und befestigen sie ihn mit dem Befestigungssatz 4 (Pratzen).

2. Befestigen Sie das obere Band-Ende, indem Sie den Halter **2** in den Schachtfahnenhalter **1** stecken. Bevor Sie das Magnetband dort einführen, überprüfen Sie bitte die Orientierung des Bandes. **Die aufgedruckten Pfeile auf dem Magnetband müssen zum Schachtkopf zeigen!**

Das rechts neben stehende Bild zeigt Ihnen, wie das Band in den Halter einzuführen ist. Abschließend wird das Bandende mit einem Kabelbinder 5 gesichert.

2. Fahren Sie mit Inspektion nach unten und spulen Sie dabei das Band direkt ab. Bitte tragen Sie die für den Einsatz empfohlene persönliche Schutzausstattung. Vermeiden Sie Beschädigungen des Bandes.

4. Fahren Sie mit der Kabine in die Schachtmitte und lassen sie das gesamte Band in die Schachtgrube ab, so dass es frei aushängt.

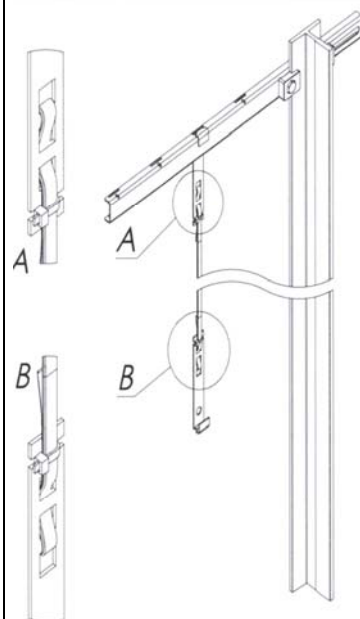
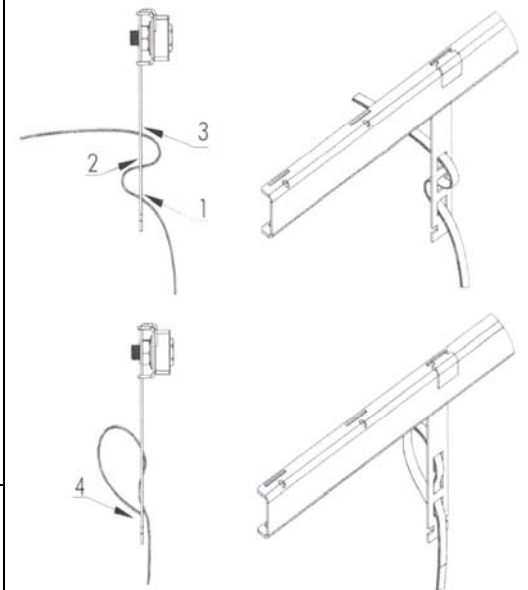

5. Das frei aushängende Magnetband zeigt Ihnen die Position an, wo Sie den Sensor auf der Kabine befestigen müssen. Der Montagewinkel ist bereits am ELGO-2M Sensor vormontiert und die Schraubbefestigung liegt bei. Überprüfen Sie nochmals, ob der gewählte Montageplatz geeignet ist.

6. Führen Sie nun das Band durch den Sensor. In dem Sie das Band als Referenz nutzen, richten Sie den Sensor mittig aus.

7. Stellen Sie nun den Abstand zwischen Band und Sensor ein. Für Hubhöhen bis zu 50 Metern empfehlen wir einen Abstand von ca. 15mm. Dieser Versatz stellt sicher, dass das Band im Betrieb korrekt auf der Stahlseite geführt wird. Achten Sie darauf, dass der Sensorkopf senkrecht montiert ist. Abweichungen führen zu erhöhtem Verschleiß.

8. Die weitere Montage erfolgt in der Schachtgrube. Bevor Sie die Schachtgrube betreten, stellen Sie sicher, dass der Fahrkorb vor unkontrollierter Abwärtsbewegung gesichert ist. Bei Arbeiten über 15 Minuten ist, unter Beachtung der Sicherheitsregeln des Unternehmens der Fahrkorb abzustützen!

9. Äquivalent (Gleichlautend) zu Schritt 1 und 2 ist der untere Schachtfahrenhalter 1 und der Halter 2 für das Magnetband zu montieren.

Bitte beachten Sie, dass Abweichend zu Schritt 2 eine Spannfeder 3 einzubauen ist! Siehe rechtes Bild!

Entscheidend für die Funktionalität ist die die Federvorspannung. **Sie sollte 265mm betragen!**

10. Reinigen Sie das Band nach der Montage. Benutzen Sie dazu ein trockenes, sauberes Tuch. Beginnen Sie im Schachtkopf und fahren Sie mit Inspektionsfahrt ganz nach unten. Ziehen Sie dabei das Band mit leichtem Druck durch das Tuch. Vermeiden Sie das Eindringen von Fremdkörpern in den Sensorschlitz!

11. Überprüfen Sie die korrekte Montage. Abweichungen und Winkelversatz müssen korrigiert werden.

Durch eine Inspektionsfahrt durch den Schacht lässt sich dies am besten durchführen.

12. Damit kann der Stecker des Variotech-ANTS Lesekopfes in spannungslosem Zustand gesteckt werden. Anschließend kann der Schalter S37 wieder eingeschaltet werden.

